

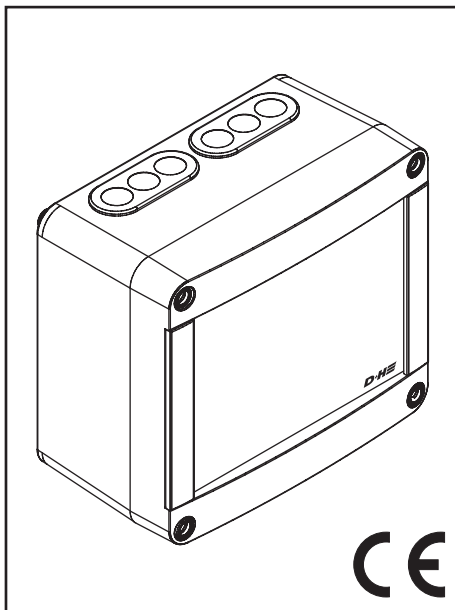

Originalanleitung
Original instructions
Notice originale
Manual original

D+HE

PS-VE4



Bestimmungsgemäße Verwendung

- Lüftungsnetzteil
- Zur Ansteuerung von 24 VDC Antrieben
- BSY+ Bus-Signale durchschleifbar
- LT 84-U-V Lüftungstaster erforderlich

Sicherheitshinweise

- Betriebsspannung 230 VAC!**
Verletzungsgefahr durch Stromschlag!
- Anschluss darf nur durch eine autorisierte Elektrofachkraft erfolgen
 - Nur für die Innenmontage geeignet.
 - Nur unveränderte D+H-Originalteile verwenden

Technische Daten

Versorgung	:230 VAC, 50 Hz
Leistung	:144 W / 147 VA
Ausgang	:24 VDC, 4 A
Einschaltdauer	:Kurzzeitbetrieb 20 % ED
Schutzart	:IP 50
Temp.-Bereich	:0 ... 60°C
Abmessungen	:172 x 151 x 95 mm

Intended use

- ventilation power pack
- for triggering of 24 VDC drives
- BSY+ bus signals can be looped through
- LT 84-U-V vent button required

Safety notes

- Operating voltage 230 VAC!**
Risk of injury from electric shock!
- Connection has to be carried out only by an authorized electrical specialist
 - Only for inside mounting
 - Just use unchanged original D+H parts

Technical Data

Power supply	:230 VAC, 50 Hz
Power	:144 W / 147 VA
Output	:24 VDC, 4 A
Duty cycle	:short time duty 20 %
Ingress protection	:IP 50
Temperature range	:0 ... 60°C
Dimensions	:172 x 151 x 95 mm

DIP-Schalter / DIP switch / Commutateur DIP / Interruptor DIP

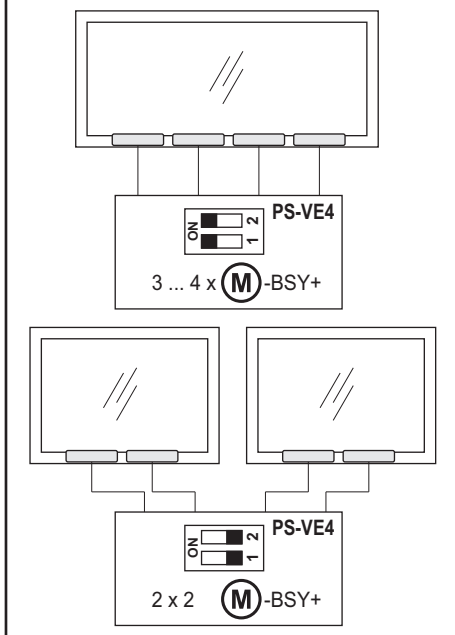

Utilisation conforme

- Bloc secteur de ventilation
- Pour commander des moteurs 24 VDC
- Possibilité de bouclage de signaux BSY+ et bus
- Bouton de ventilation LT 84-U-V nécessaire

Utilización reglamentaria

- Alimentación para la ventilación
- para gobernar actuadores de 24 VDC
- señales BUS BSY+ transmisible del uno al otro
- pulsador LT 84-U-V necesario

Consignes de sécurité

- Tension de service 230 VAC!**
Risque de blessure par choc électrique!
- Seul un électricien qualifié est autorisé à procéder au raccordement
 - Uniquement pour montage à l'intérieur
 - Uniquement utiliser des pièces d'origine D+H non modifiées

Notas de seguridad

- ¡Tensión de servicio 230 VAC!**
Riesgos de lesiones por descarga eléctrica!
- La conexión deberá ser realizada únicamente por un técnico electricista
 - Sólo es apropiado para el montaje interior
 - Emplear únicamente piezas originales D+H no modificadas

Caractéristiques techniques

Alimentation	: 230 VAC, 50 Hz
Puissance	: 144 W / 147 VA
Sortie	: 24 VDC, 4 A
Mode de fonction.	: Intermittent 20 %
Indice de protection:	IP 50
Plage de temp.	: 0 ... 60°C
Dimensions	: 172 x 151 x 95 mm

Datos técnicos

Alimentación	: 230 VAC, 50 Hz
Rendimiento	: 144 W / 147 VA
Salida	: 24 VDC, 4 A
Tiempo de funcion.	: corto plazo 20 %
Protección	: IP 50
Temperatura	: 0 ... 60°C
Dimensiones	: 172 x 151 x 95 mm

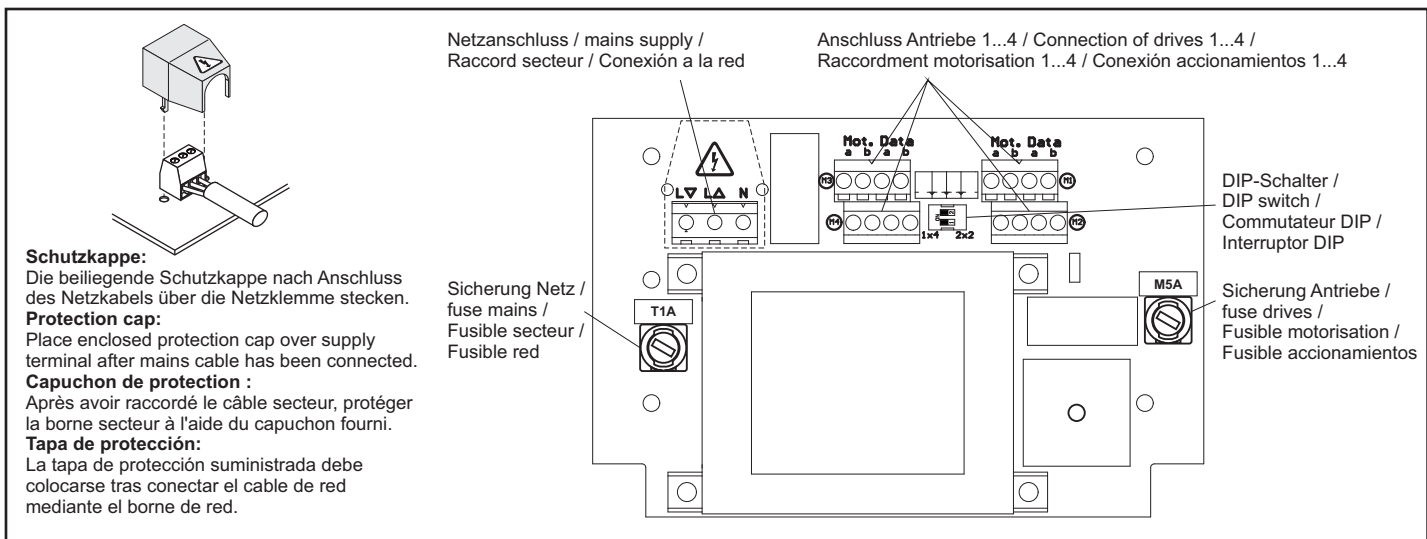

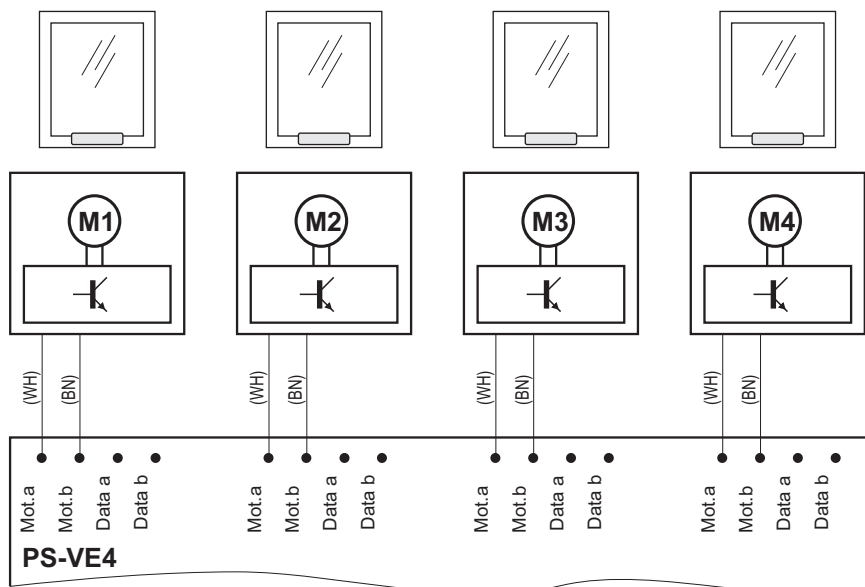
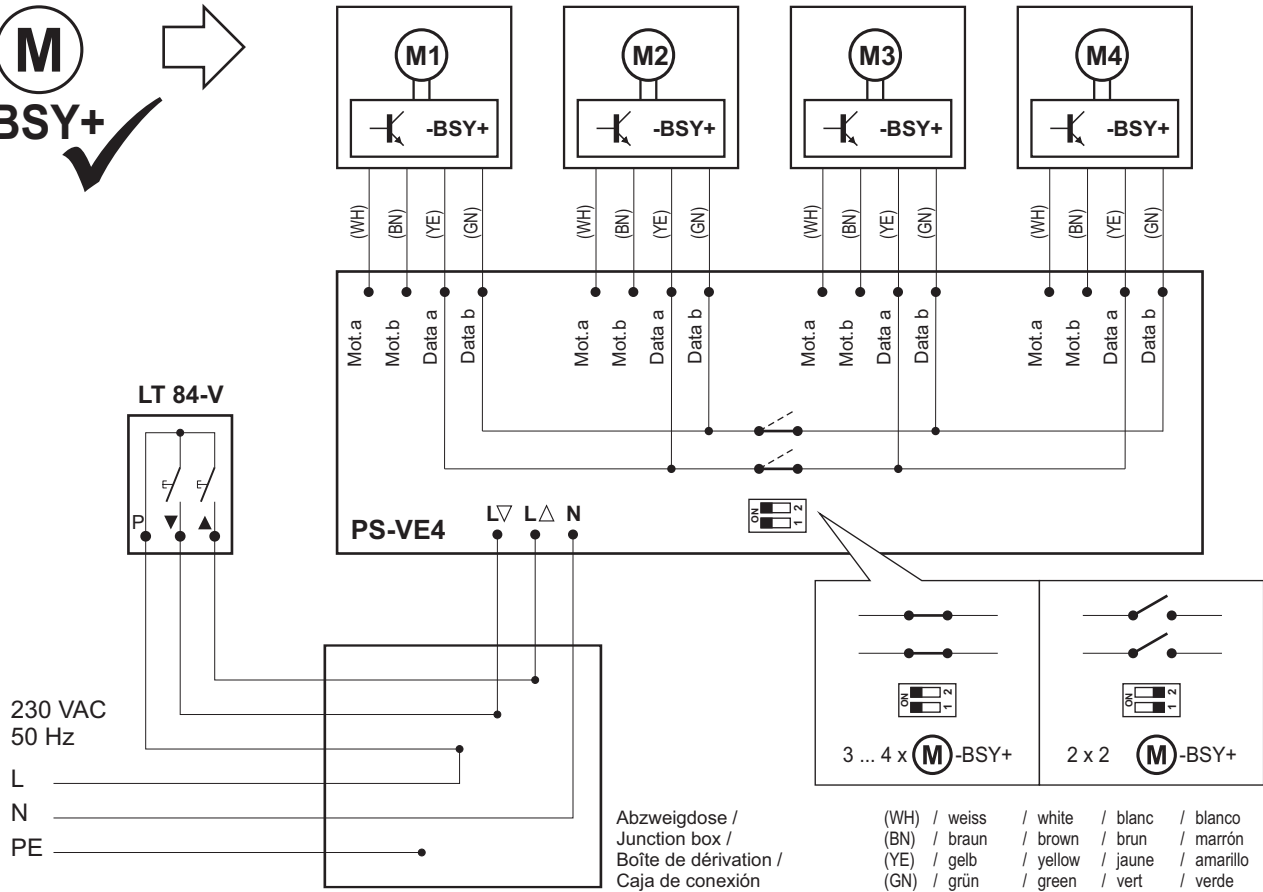
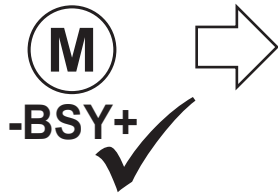

D+H Mechatronic AG
Georg-Sasse-Str. 28-32
22949 Ammersbek, Germany

Tel.: +4940-605 65 239
Fax: +4940-605 65 254
E-Mail: info@dh-partner.com

www.dh-partner.com

© 2013 D+H Mechatronic AG, Ammersbek
Technische Änderungen vorbehalten. /
Rights to technical modifications reserved. /
Sous réserve de modifications techniques. /
Derecho reservado a modificaciones técnicas.